

HIGH-EFFICIENCY REVERSE OSMOSIS with SmartFlow® technology

OSMOSIS INVERSA DE ALTA EFICIENCIA CON TECNOLOGÍA SMARTFLOW®



IF YOU NEED HELP OR HAVE A QUESTION, WE'VE GOT YOU COVERED. GIVE US A CALL AT 877.333.7108
PLEASE DO NOT RETURN TO THE STORE.

SI NECESITA AYUDA O TIENE ALGUNA CONSULTA, NOSOTROS NOS ENCARGAMOS. LLÁMENOS AL 877.333.7108.
NO ES NECESARIO QUE VUELVAS A LA TIENDA.



Congratulations on your new purchase. This water filter has been designed to provide you with optimally clean water. The High-Efficiency Reverse Osmosis features SmartFlow® technology that is engineered to reduce up to 99.99% of harmful contaminants, while providing you with more pure water, less water waste, and longer filter life than the average reverse osmosis system.

Keep this owner's manual to reference installation, troubleshooting and filter replacement information.

If you need help or have a question, we've got you covered. Give us a call at 877.333.7108.

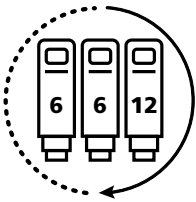

The recommended replacement frequency for the AOS-HERO-CHR is every 6 months for the Carbon Blocks (Stage 1 & 3) and every 12 months for the SmartFlow® Membrane (Stage 2).



Use only certified, genuine A. O. Smith replacement filters for continued contaminant removal and system performance.

Visit aosmithatlowes.com to find replacements or visit your local Lowe's store.

Under Sink

HIGH-EFFICIENCY REVERSE OSMOSIS

with SmartFlow® technology

TABLE OF CONTENTS

Box Contents 1

Installation Guide..... 2-7

Care & Safeguards..... 8-11

Performance & Certifications 12

Warranty..... 13

Spanish/Español..... 14-28



Scan to view the AOS-HERO-CHR installation video.

1 BOX CONTENTS

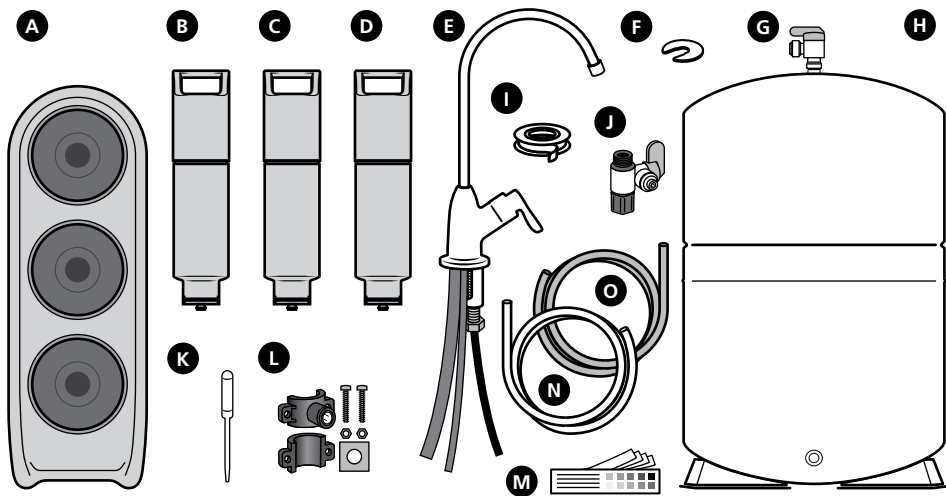

- | | | |
|--|--------------------------------|-----------------------------|
| A SYSTEM MANIFOLD | F SLOTTED FAUCET WASHER | L DRAIN SADDLE KIT |
| B STAGE 1: CARBON BLOCK | G WATER TANK VALVE | M WATER TEST KIT |
| C STAGE 2: SMARTFLOW® MEMBRANE | H WATER TANK AND STAND | N TUBING 1/4" WHITE |
| D STAGE 3: ADVANCED CARBON BLOCK | I PLUMBER'S TAPE | O TUBING 1/4" YELLOW |
| E AIRGAP FAUCET WITH PRE-CONNECTED TUBING | J INLET TEE VALVE | |
| | K EYEDROPPER | |

Please read entire manual to ensure all parts listed are present before installation.

If any part is missing or damaged let us know by calling **877.333.7108**.
Do not attempt to install the system.

Tools recommended for installation

- Tape measure
- Phillips head screwdriver
- Drill with 7/16" or 3/8" bit
- Adjustable wrench
- Bleach
- Safety glasses
- Pencil
- Pan or bucket
- Utility knife

Note: We recommend using a professional if pipe cutting or drilling is required. Basic plumbing knowledge is recommended prior to installing this unit.

NEED HELP? GIVE US A CALL **877.333.7108**

STEP 1 Site Setup

Note: This system requires an existing faucet hole 1" to 1 1/2" in diameter in the sink or countertop to install the supplied dedicated faucet. You may also replace an existing kitchen sink sprayer, soap dispenser, or pre-existing hole on the sink or countertop.

If drilling a new hole, ensure faucet body will mount flat against surface and there is sufficient tubing between faucet body and system manifold. If drilling, we strongly recommend using a professional. Please wear safety glasses when drilling.

1. Unpack and unwrap box contents.
2. Turn off COLD water supply. Turn on the kitchen faucet to release pressure and allow water to drain from the line.
3. Temporarily place system manifold and water tank into the under sink cabinet or desired location to ensure adequate space and proper positioning.
4. Measure blue and red tubing from faucet hole to system manifold, then measure yellow tubing from the top of the water tank to the system manifold. Ensure all tubing lengths are sufficient for making connections. Do not cut tubing before following next instructions.
5. Remove system manifold and water tank from under your sink to begin installation.

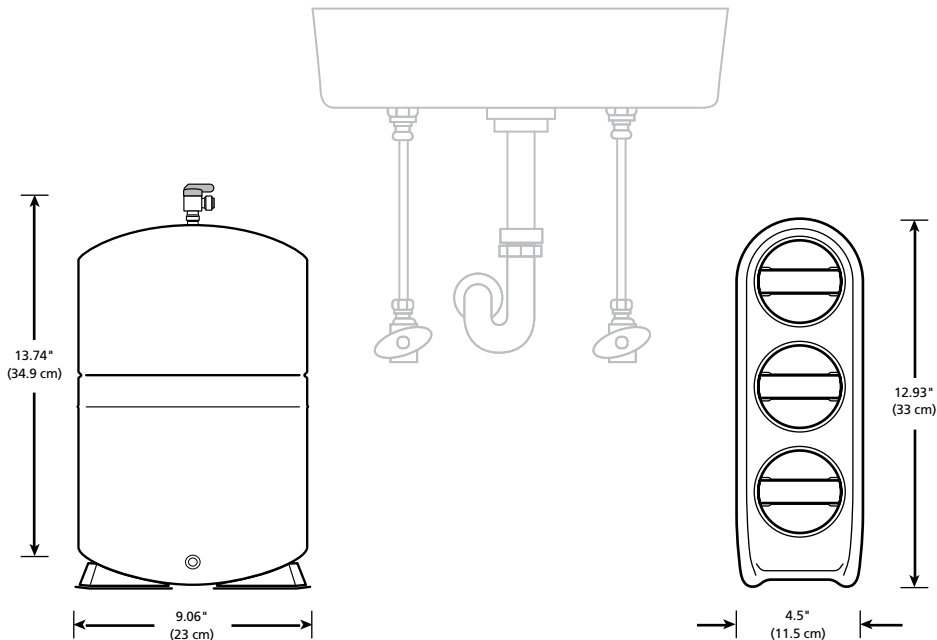

DRAWING NOT TO SCALE, SYSTEM AND TANK ENLARGED.

STEP 2 Install Air Gap Faucet

Note: The max countertop width for the faucet is 1/2". If you have a countertop with greater than that (1/2" - 2"), you will need to remove the white plastic piece from the faucet prior to installing. If you remove the piece, ensure you reassemble the parts you removed before continuing.

1. Feed pre-connected air gap faucet through countertop hole.
2. Underneath countertop, slide the slotted faucet washer onto threaded base of faucet. Washer should be in between countertop and white plastic spacer. If needed, loosen nut to move spacer down to create enough room for the washer.
3. Tighten nut with adjustable wrench. Do not over tighten.

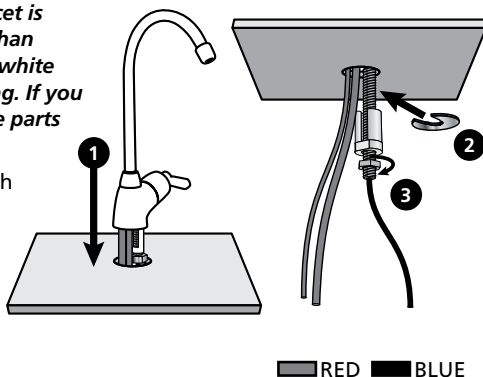
**STEP 3** Install Drain Saddle

WARNING: Ensure all electrical appliances and outlets are turned off at circuit breaker before continuing. Please wear safety glasses when drilling.

1. Identify drain outlet location on drainpipe to install drain clamp. Do not install drain clamp on the same drainpipe as garbage disposal. Mount drain clamp as low as possible on the vertical or horizontal drainpipe tailpiece.
2. Using the drain connector hole as a template, drill a 7/16" or 3/8" hole (either size hole will work with this drain saddle) into the drainpipe. Only drill through one side of the drainpipe.
3. Take the connection half of the drain clamp and attach the foam gasket. Do so by removing the center hole and protective cover from the back of the foam gasket. Align the foam gasket hole with the hole on the inside of the drain clamp. The adhesive side of the foam gasket should be facing the inside of the drain clamp. Press firmly to attach.
4. Insert nuts into the other half of the drain clamp. Place both halves together around the drainpipe, aligning with the hole you drilled. Use drill bit to help align.
5. Tighten nuts and screws to secure the drain clamp halves around the drainpipe. Tighten with screwdriver. Do not over tighten.

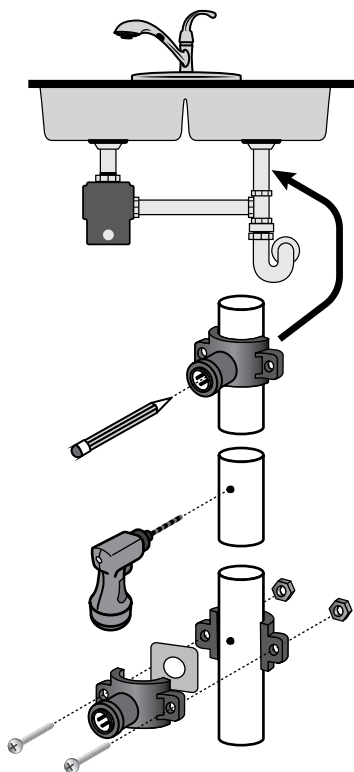

STEP 4 Install Inlet Tee Valve and Tubing

Note: Ensure water valve is turned off before continuing.

1. Place a pan or bucket under cold water line to catch any excess water. With an adjustable wrench, disconnect COLD water line from the supply line at shut-off valve.
2. Attach threaded ends of inlet tee valve to the COLD water line of the shut-off valve. Tighten with wrench. Do not over tighten.
3. Reattach the cold water line to the top of the tee valve.
4. Push white tubing into the open quick connect valve. Ensure inlet tee valve is in the open position.

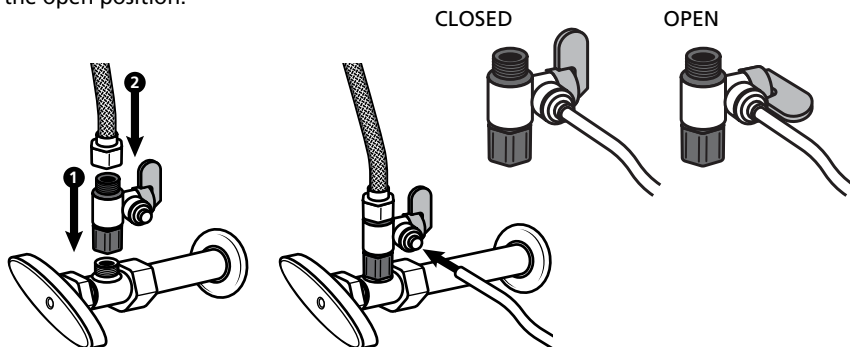
**STEP 5 Install System Manifold and Water Tank Stand**

1. Place system manifold under the sink in a place that will be easy to access for scheduled filter changes. Do not install filter cartridges at this time.
2. Then, place water tank stand near the system manifold.

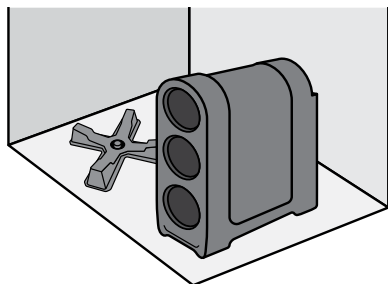
**STEP 6 Sanitize and Install Water Tank Valve**

1. From the accessories box, find the plumber's tape roll and water tank valve.
2. Wrap the plumber's tape around the stainless steel connector located on top of the water tank 4-5 times.
3. Screw the water tank valve onto the plumber's tape wrapped stainless steel connector.

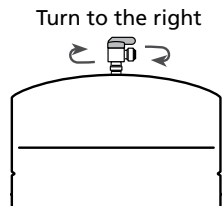

- Hand tighten water tank valve until secure (be sure not to cross-thread or over-tighten). After you have secured with hand tightening, tighten with wrench a quarter turn to ensure secure fit. Ensure water tank valve is open, valve should be pointing towards the valve port.
- Insert one end of the yellow tubing into the water tank valve. Using the included eye dropper, add 3mL bleach into the open end of the attached yellow tubing.

Note: Sanitation step will be completed during the pressure test and flush step of the installation.

Note: Keep yellow tubing upright so that bleach does not spill or leak.

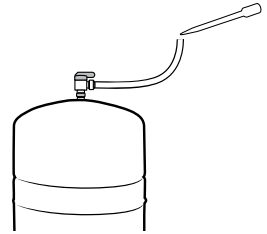
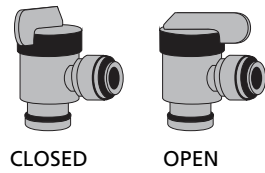

STEP 7 Connect Water Tank to System Manifold

- While keeping the yellow tubing upright, place water tank on the tank stand.
- Connect water tank to the system manifold. Do so by connecting the other end of the yellow tubing to the yellow inlet port on the backside of the system manifold, labeled, "tank".

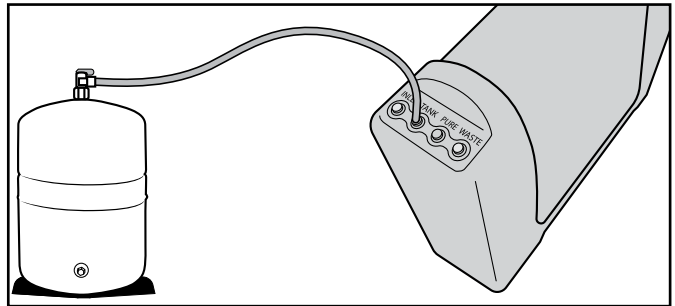

STEP 8 Connect Tubings

Notes: Insert tubing completely to ensure connection. A fully connected tube can be inserted up to 5/8 of an inch.

Wet end of tubing for easier insertion. Connect tubing to system in a way that does not bend, crimp, or kink tubing as this will affect system performance. If tubing is too long, measure and cut to necessary length.

If cutting the tubing due to excess length, cut the tubing straight across, not at an angle.

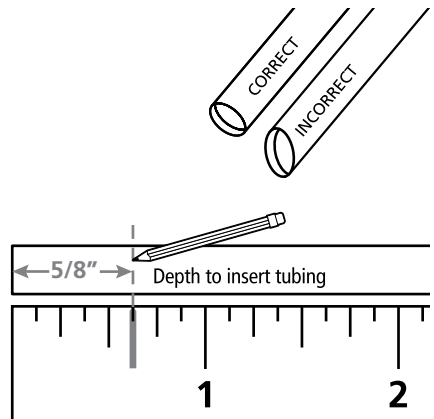

Faucet Connect

1. Connect the pre-installed 1/4" red tubing (smaller tubing) on the faucet to the system manifold. Push red tubing into the red inlet port on the back of the system manifold, labeled, "waste."
2. Connect the pre-installed 1/4" blue tubing on the faucet to the system manifold. Push blue tubing into the blue inlet port on the back of the system manifold, labeled, "pure."
4. Connect the pre-installed 3/8" red tubing (larger tubing) on the faucet to the open port of the drain saddle. Do not allow the tubing to dip below the drain saddle. If tubing dips below drain saddle, measure and cut to ensure adequate flow to dedicated faucet.

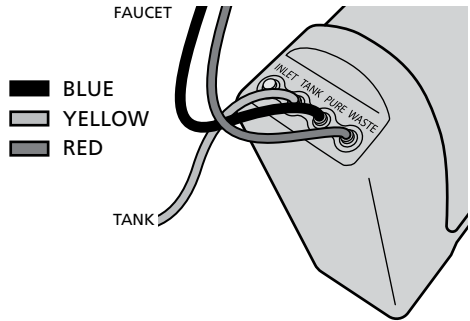

Inlet Tee Valve Connect

1. Locate the white tubing connected to the inlet tee valve. Using a utility knife or scissors, cut the white tubing to the length needed to reach the back of the system manifold.
2. Push white tubing into white inlet port on the back of the system manifold, labeled, "inlet".

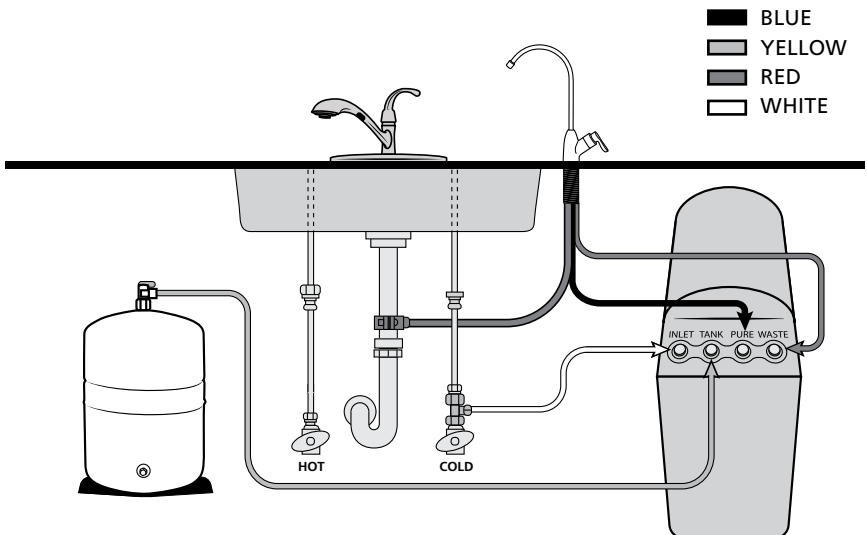

STEP 9 Insert Filter Cartridges

1. Insert each filter cartridge into its designated location in the system manifold by turning to the right. Ensure filter cartridge handle is vertical to the system manifold before inserting. The guides on each filter will ensure proper alignment within the system manifold.
2. Once the filter is engaged, push the filter fully in while rotating 90 degrees to the right. Continue this step for each filter.
 - Top filter: Carbon Block
 - Middle filter: SmartFlow® Membrane
 - Bottom filter: Advanced Carbon Block

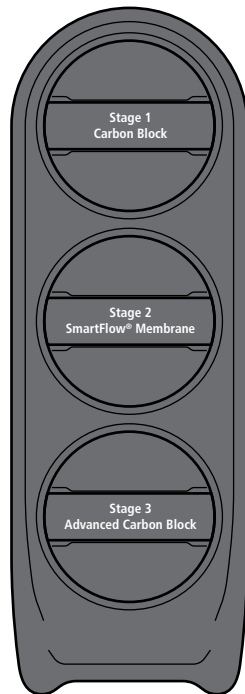
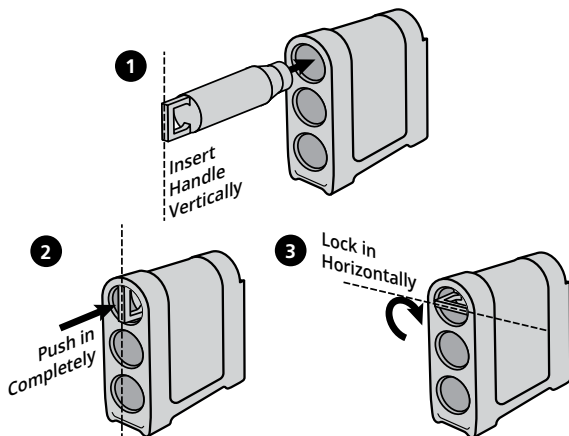
**STEP 10** Pressure Test, Check for Leaks, and Flush

1. Turn off dedicated faucet.
2. Turn on COLD water supply valve.
3. Turn on kitchen faucet to release air from pipes. Once water is flowing normally, turn off kitchen faucet.
4. Within approximately two hours, pressure will build in the system. During this time, carefully inspect all connections and fittings for leaks.
5. After the water tank is full, turn on the dedicated faucet and empty the tank. Repeat this step three times.

Note: Water flow rate will be slow during initial flush. A bubbling noise can be expected. Do not drink the flushed water.

6. Once you have emptied three tanks of water, close all faucets and refill. After the tank has refilled, your system is ready to use.

Note: After initial system flush, it will take 1-3 hours for the water tank to fill.

Care

To clean the system manifold and tank, wipe exterior with a damp cloth. Do not use any strong or abrasive cleaning agent or solvent cleaner.

NOTICE

Safeguards

- If you experience a tubing connection leak, shut off cold water, disconnect and re-set the tube. If tubing appears cracked upon removal, cut tubing straight across to ensure a complete seal.
- Do not install this system where the line pressure may exceed 100 psi. The operating pressure range for this system is between 40-100 psi.
- Install on COLD water lines only (40°F-90°F).
- It is recommended that your system be installed inside and out of direct sunlight. The system must be protected from both direct sunlight and freezing temperatures.
- System and installation shall comply with applicable state and local laws.
- Do not operate without the filters installed.
- Do not use with water this is microbiologically unsafe or of unknown water quality without adequate disinfection before or after the system.
- Systems certified for cyst reduction may be used on disinfected waters that may contain filterable cysts.
- This reverse osmosis system contains a replaceable treatment component that is critical for the effective reduction of total dissolved solids. It is recommended to periodically test this reverse osmosis system to verify it is performing properly.
- This reverse osmosis system contains a replaceable component critical to the efficiency of the system. Replacement of the reverse osmosis component should be with one of identical specifications, as defined by the manufacturer, to ensure the same efficiency and contaminant reduction performance.
- This system has been tested and certified for Nitrate/Nitrite reduction according to NSF/ANSI Standard 58. Proper maintenance is required to keep the system functioning according to specifications. It is recommended you check your water every 3-4 months. Nitrate/Nitrite test included, see test kit for sampling instructions.

AOS-HERO-CHR

Replacement cartridge AOS-HERO-S153 and AOS-HERO-S2

Membrane TDS reduction 89.6% minimum

TDS reduction 96.4%+ average

Max TDS 1000 ppm

Max water hardness @ 6.9 pH 10 gpg (2.64 g/L)

Max chlorine in water 3 ppm

Supply water pH limits 4-10

Drain (reject water) flow 2-4x product flow

Storage tank capacity 2.5 gallons (9.46 liters)

Supply water pressure limits 40-100 psi (275-686 kPa)

Supply water temperature limit 40-90°F (4-32°C)

Do not use the system on microbiologically unsafe water, or water of unknown quality without adequate disinfection before or after the system. This system is certified for cyst reduction and may be used on disinfected water that may contain filterable cysts.

INSTALLATIONS IN THE COMMONWEALTH OF

MASSACHUSETTS: The Commonwealth of Massachusetts requires installation be performed by a licensed plumber and does not permit the use of saddle valves. Plumbing code 248—CMR of the Commonwealth of Massachusetts must be followed in these cases.

Specifications

Efficiency rating is the percentage of the influent water to the system that is available to the user as reverse osmosis treated water. This measurement is taken under operation conditions that approximate typical daily usage. The system's efficiency rating was verified by testing in accordance with Section 6.8 found in NSF/ANSI 58.

Recovery rating is the percentage of the influent water to the membrane portion of the system that is available to the user as reverse osmosis treated water when the system is operated without a water tank or when the water tank is bypassed. The system's recovery rating was verified by testing in accordance with Section 6.8 found in NSF/ANSI 58.

Because the performance of a reverse osmosis membrane is highly dependent upon pressure, temperature, and Total Dissolved Solids (TDS), the following should be used for comparison only.

Lower temperatures are directly proportional to slower flow rate. The reverse osmosis system should also not be installed in a location susceptible to freezing. Incoming water temperature should not exceed 90°F (32°C). The more TDS in the supply water, the more filter time required. Incoming TDS should not exceed 1000 ppm. Higher water pressure enables a higher flow rate. Pressure must be above 40 psi for proper system operation. You may consider installing a booster pump if your pressure is below 40 psi.

Flow rate and output are determined by the following factors:

1. Incoming water temperature
2. Total dissolved solids (TDS) present in supply water
3. Incoming water pressure
4. Tank size and amount of water in the tank

Carbon Block and Advanced Carbon Block
Replace every 6 months*

The Carbon and Advanced Carbon Blocks are replaceable activated carbon cartridges located in Stages 1 and 3. It is recommended to replace these cartridges at least every 6 months. You may need to replace more often with high water usage or high sediment levels. Timely replacement of these cartridges will protect the RO Membrane from high levels of chlorine and/or sediment. As these filters build up with sediment, you may notice slower water output.

SmartFlow® Membrane
Replace every 12 months*

The SmartFlow® Membrane is located in Stage 2. This membrane reduces the dissolved solids and organic matter. Most municipally treated water has a 7.0-7.5 pH, in this case you would need to replace your SmartFlow® Membrane every 12 months. Membrane life depends on pH and supply water hardness. Higher pH shortens membrane life by causing pin-hole leaks. When output, water quality, and production rate decrease, it is time to replace the filter.

**Filter life depends on water usage and water supply quality.*

This system has been tested for the treatment of water containing pentavalent arsenic (also known as As(V), As(+5), or arsenate) at concentrations of 0.05 mg/L or less. This system reduces pentavalent arsenic, but may not remove other forms of arsenic. This system is to be used on water supplies containing a detectable free chlorine residual at the system inlet or on water supplies that have been demonstrated to contain only 50 ppb (0.050 mg/L) pentavalent arsenic. Treatment with chloramine (combined chlorine) is not sufficient to ensure complete conversion of trivalent arsenic to pentavalent arsenic. Please see the **Arsenic Facts** section below for further information.

Arsenic Facts

Arsenic (As) is a naturally occurring contaminant found in many ground waters. Arsenic in water has no color, taste or odor. It is measured by a laboratory test. Public water utilities must have their water tested for arsenic. You can get the results from your water utility. If you have your own well, you can have the water tested. The local health department or the state environmental health agency can provide a list of certified labs. Information about arsenic in water can be found on the internet at the U.S. Environmental Protection Agency website: epa.gov/safewater/arsenic

There are two forms of arsenic: pentavalent arsenic (As(V), As(+5), and arsenate) and trivalent arsenic (also called As(III), As(+3), and arsenite). Although both forms of arsenic are potentially harmful to human health, trivalent arsenic is considered more harmful than pentavalent arsenic. In water, arsenic may be pentavalent, trivalent, or a combination of both. Special sampling procedures are needed for a lab to determine what type and how much of each type of arsenic is in the water. Check

with the labs in your area to see if they can provide this type of service.

If you get your water from a public water utility, contact the utility to find out if free chlorine or combined chlorine is used in the water system. **The AOS-HERO-CHR system is designed to remove pentavalent arsenic only. It will not convert trivalent arsenic to pentavalent arsenic.** This System was tested in a lab. Under testing conditions, the system reduced [0.050 mg/L (ppm)] pentavalent arsenic to 0.010 mg/L (ppm) (the USEPA standard for drinking water) or less. The removal performance of pentavalent arsenic of the system may be limited due to water quality conditions (i.e. iron-containing water or other water quality conditions). Have your treated water tested for arsenic to check whether the system is working properly.

The SmartFlow® Membrane of the AOS-HERO-CHR system must be replaced every 12 months to ensure system will continue to remove prevalent arsenic. The component identification and locations where you can purchase the component are listed in the installation/operation manual.

Models	Replacements	Operating temp. range	Recovery rating	Efficiency rating	Daily Production (DPR)
AOS-HERO-CHR	AOS-HERO-S1S3 AOS-HERO-S2	40-100°F (4-37°C)	42.8%	27.4%	25.7 gpd
Manufactured by: A. O. Smith Corporation 11270 W Park Pl #170, Milwaukee, WI 53224 877.333.7108					



System tested and certified by WQA to NSF/ANSI Standards 42, 53, 58, and 401 for the reduction of the claims specified on the Performance Data Sheet and at www.WQA.org.
 This system conforms to NSF/ANSI 53 for VOC reduction. See Performance Data Sheet for individual contaminants and reduction performance.
 All claims are verified and substantiated by test data.

For the full list of contaminants filtered,
 scan to view the AOS-HERO-CHR
 Performance Data Sheet.



LIMITED

2
YEAR

WARRANTY

Who is covered:

A. O. Smith and its suppliers, (herein collectively referred to as "Manufacturer") warrants to the original owner who purchased and installed the system (hereinafter "Owner").

What is covered:

This Warranty covers defects in materials or workmanship during the limited Warranty period of your of your A. O. Smith Water Filtration System including sub-components purchased with original system (may or may not include faucet and fittings), except as provided below. The water filter is warranted only when it is installed, operated and maintained in accordance with the instructions accompanying the water filter found on aosmithatlowes.com. A water filter should be installed in such a manner that, if the system or any connection thereto should leak, the resulting flow of water will not cause damage to the area in which it is installed. For detailed instructions read the manual accompanying the water filter and review drawings in the manual.

For how long:

This Warranty runs for 24 months (730 days) from the date of purchase by a consumer (hereinafter "Warranty Period"). No Warranty coverage will be provided if the claimant is unable to provide proof of purchase from an authorized A. O. Smith reseller. Estimated lifespan of products is for information only and is based on usage approximations. Water conditions and use rates may limit the functional lifespan of your filter. This Limited Warranty does not extend to the full estimated life span of the system.

What A. O. Smith will do:

1. If necessary, the Manufacturer will provide a replacement that fulfills the remaining estimated lifespan/capacity of your original purchase and send it to you with installation instructions. If industry standards, product improvements or product obsolescence prohibit Manufacturer from furnishing an identical model replacement water filter under this Warranty, the Owner will be furnished with a new water filter of comparable remaining capacity and functionality; however, the Owner will be charged for the additional value of the item(s) which Manufacturer has incorporated in the replacement water filter. The Warranty period for any replacement will run for the balance of the original two years.
2. Component Part – If any component part proves to Manufacturer's satisfaction to be defective in material or workmanship within the Warranty period listed on the data plate label, the Manufacturer will furnish the Owner with a replacement for the defective part(s).
3. Return of Defective Water Filter and Component Parts – Manufacturer reserves the right to examine the alleged defect in the water filter or component part(s), and it will be the Owner's obligation to return the water filter and/or component part(s) to the Manufacturer at the Manufacturer's request.
 - a. When returning a water filter, it must include all component parts.
 - b. When returning component part(s), they must be individually tagged and identified with the water filter's model number, date of purchase, and date of installation.

What is not covered:

1. This Warranty does not cover systems or components that were not installed in compliance with the instructions or that have been abused or operated incorrectly.
2. This Warranty does not provide routine replacement filter cartridges which must be purchased separately and replaced as indicated; replacement filter cartridges are available only when the original cartridge supplied with the system is damaged or defective when purchased.
3. This Warranty applies only to products purchased from authorized A. O. Smith resellers.
4. The Limited Warranty stated herein is in lieu of any and all warranties, express or implied (whether written or oral), including, but not limited to, the implied warranties of merchantability and fitness for a particular purpose.
5. Manufacturer shall not be liable for any incidental, consequential,

special, punitive, or contingent damages or expenses, arising, directly or indirectly, from any defect in the water filter or the use of the water filter, including but not limited to water damage.

6. Manufacturer shall not be liable for any water damage arising, directly or indirectly, from any defect in the water filter or component part(s) or from its use.

7. Manufacturer shall not be liable for any damage or product failures caused by any of the following:

- The water filter or any of its component parts have been subject to misuse, alteration, neglect or accident.
- The water filter has not been installed in accordance with the applicable local plumbing and/or building code(s) and/ or regulations or in their absence.
- The water filter is not installed, operated and maintained in accordance with the printed Manufacturer's instructions, including if the water filter has any additional aftermarket equipment introduced into the sealed system not approved by the manufacturer.
- The water filter is exposed to highly corrosive conditions.
- The water filter is not continuously supplied with potable water.
- The water filter is not operated within the factory calibrated temperature limits.
- The water filter is installed in direct sunlight or exposed to freezing temperatures.
- The water filter or any of its component parts fail due to sediment build-up.
- Clogging due to purchaser's failure to replace the filter cartridges.
- Damage caused by fire, flood or acts of God.
- Damage caused by over-pressurization in the water line.

8. Manufacturer shall not be liable for any claims related to excessive noise, smell, or taste of water.

9. This Warranty does not cover damage caused by the use of parts that are not genuine A. O. Smith parts. This includes, but is not limited to replacement filters, faucets, and/or diverter valves.

10. Except when specifically prohibited by the applicable state law, the Owner, and not the Manufacturer, shall be liable for and shall pay for all charges for labor or other expenses incurred in the removal, repair or replacement of the water filter or any component part(s) claimed to be defective or any expense incurred to remedy any defect in the product. Such charges may include, but are not necessarily limited to:

- a. All freight, shipping, handling and delivery costs of forwarding a new water filter or replacement part(s) to the owner.
- b. All costs necessary or incidental in removing the defective water filter or component part(s) and installing a new water filter or component part(s).
- c. Any material required to complete, and/or permits required for, installation of a new water filter or replacement part(s), and
- d. All costs necessary or incidental in returning the defective water filter or component part(s) to a location designated by the Manufacturer.

How to get service:

To receive service under this Warranty, you must contact A. O. Smith at 1-877-333-7108 within the Warranty Period to describe the problem to a customer service representative who will verify that the product is under Warranty and determine whether a part or the system will be replaced and whether you must send back the unit. You will be required to provide proof of purchase from an authorized A. O. Smith reseller and proof of proper installation.

Warranty registration:

Warranty registration is not required for coverage under the A. O. Smith Limited Warranty. If you purchased from a retailer or an authorized reseller, please complete the online Warranty registration form at www.aosmithatlowes.com/register. Proof of purchase from an A. O. Smith authorized dealer is required. Once registered online, we will have a record of your purchase.

How state law applies:

This Warranty gives you specific rights and you may have other rights which vary from state to state. Some states do not allow the exclusion or limitation of incidental or consequential damages, so the above limitation or exclusion may not apply to you.



Felicidades por su nueva compra. Este filtro de agua se ha diseñado para proporcionarle agua óptimamente limpia. La osmosis inversa de alta eficiencia cuenta con la tecnología SmartFlow® que está diseñada para reducir hasta el 99.99% de los contaminantes dañinos, mientras le proporciona agua más pura, menos derroche de agua y una vida útil más prolongada del filtro que el sistema de osmosis inversa promedio.

Conserve este manual del propietario como referencia para la instalación, resolución de problemas e información de reemplazo del filtro.

Si necesita ayuda o tiene alguna consulta, nosotros nos encargamos. Llámenos al 877.333.7108.

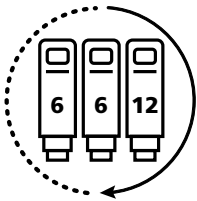

La frecuencia de reemplazo recomendada para el AOS-HERO-CHR es cada 6 meses para los bloques de carbón (Etapa 1 y 3) y cada 12 meses para la membrana SmartFlow® (Etapa 2).



Solo use filtros de repuesto originales A. O. Smith y certificados para eliminación de contaminantes y rendimiento del sistema constantes.

Visite aosmithatlowes.com para encontrar repuestos o visite su tienda local Lowe's.

OSMOSIS INVERSA DE ALTA EFICIENCIA

con tecnología SmartFlow®

TABLA DE CONTENIDO

Contenido de la caja	16
Guía de instalación.....	17-22
Cuidado y resguardos	23-26
Rendimiento y certificaciones	27
Garantía	28
Inglés/English.....	1-13



Escanee para ver el video de instalación de
AOS-HERO-CHR.

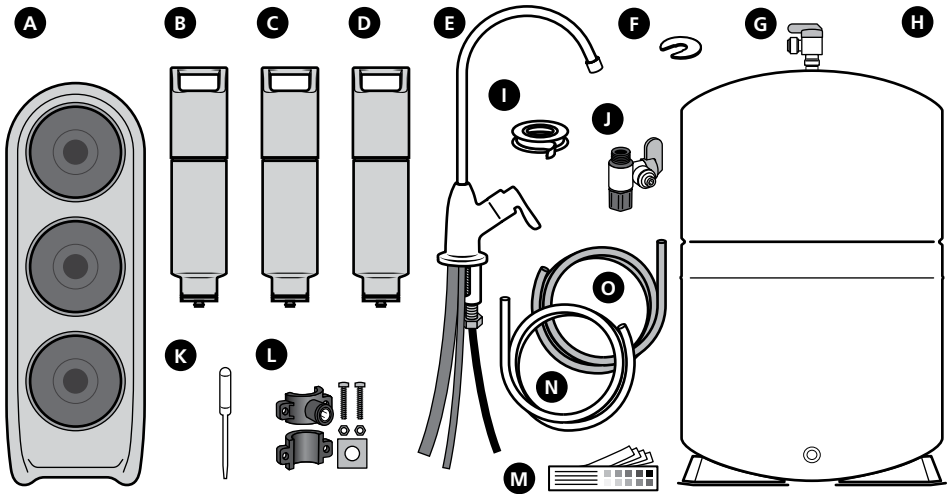

A COLECTOR DEL SISTEMA

B ETAPA 1: BLOQUE DE CARBÓN

C ETAPA 2: MEMBRANA SMARTFLOW®

D ETAPA 3: BLOQUE DE CARBÓN AVANZADO

E LLAVE CON ESPACIO DE AIRE CON TUBO PREVIAMENTE CONECTADO

F ARANDELA RANURADA DE LA LLAVE

G VÁLVULA DE TANQUE DE AGUA

H TANQUE DE AGUA Y SOPORTE

I GOTERO

J VÁLVULA EN T DE ENTRADA

K CINTA DE PLOMERÍA

L KIT DE ABRAZADERA DEL DRENAJE

M KIT DE PRUEBA DE AGUA

N TUBO 1/4" BLANCO

O TUBO 1/4" AMARILLO

Lea todo el manual antes de la instalación para asegurarse de que todas las piezas indicadas estén presentes.

Si falta alguna pieza o alguna está dañada, llámenos para avisarnos al **877.333.7108**. No intente instalar el sistema.

Herramientas recomendadas para la instalación

- Cinta métrica
- Destornillador Phillips
- Taladro con broca de 7/16" o 3/8"
- Llave ajustable
- Blanqueador
- Gafas de seguridad
- Lápiz
- Bandeja o cubeta
- Cuchilla

Nota: Recomendamos llamar a un profesional si se requiere cortar o perforar tuberías. Se recomienda tener conocimiento básico de plomería antes de instalar esta unidad.

PASO 1 Preparación del lugar

Nota: Este sistema requiere un orificio de llave existente de 2.54 a 3.8 cm (1" a 1-1/2") de diámetro en el fregadero o la encimera para instalar la llave dedicada que se incluye. También puede reemplazar un pulverizador de fregadero de cocina existente, un dispensador de jabón o un orificio preexistente en el fregadero o la encimera.

Si perforará un orificio nuevo, asegúrese de que el cuerpo de la llave se monte a ras contra la superficie y que haya suficiente tubo entre el cuerpo de la llave y el colector del sistema. Si perforará, recomendamos encarecidamente que solicite ayuda profesional. Use gafas de seguridad cuando perforo.

1. Desempaque y desenvuelva el contenido de la caja.
2. Cierre el suministro de agua FRÍA. Abra la llave de la cocina para liberar la presión y permitir que el agua salga de la tubería.
3. Coloque temporalmente el colector del sistema y el tanque de agua dentro del gabinete bajo el fregadero o en la ubicación deseada para garantizar un espacio adecuado y un posicionamiento correcto.
4. Mida la tubería azul y roja desde el orificio del grifo hasta el colector del sistema, luego mida la tubería amarilla desde la parte superior del tanque de agua hasta el colector del sistema. Asegúrese de que todas las longitudes de los tubos sean suficientes para realizar las conexiones. No corte el tubo antes de seguir las siguientes instrucciones.
5. Retire el colector del sistema y el tanque de agua de debajo del fregadero para comenzar la instalación.

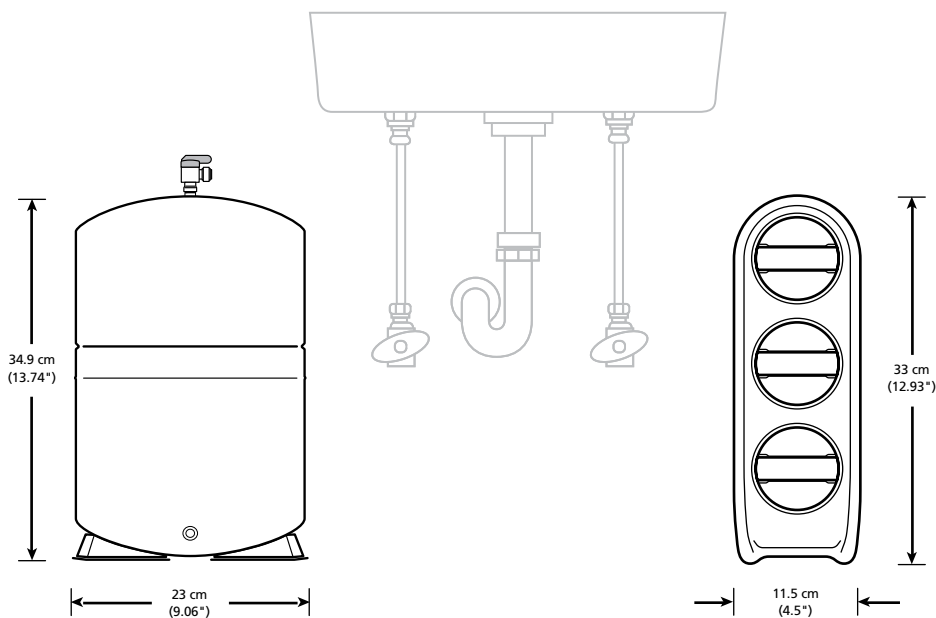

EL DIBUJO NO ES A ESCALA, EL SISTEMA Y EL TANQUE HAN SIDO AMPLIADOS.

PASO 2 Instalación de la llave con espacio de aire

Nota: El ancho máximo de la encimera para la llave es de 1.3 cm (1/2"). Si tiene una encimera mayor que (1.3 a 5.1 cm [1/2" a 2"]), deberá quitar la pieza de plástico blanca de la llave antes de instalarla. Si quita la pieza, asegúrese de que vuelva a montar las piezas que quitó antes de continuar.

1. Pase la llave con espacio de aire conectada previamente a través del orificio de la encimera.
2. Bajo la encimera, deslice la arandela ranurada de la llave en la base roscada de la llave. La arandela se debe colocar entre la encimera y el separador de plástico blanco. Si es necesario, suelte la tuerca para mover el separador hacia abajo para dejar suficiente espacio para la arandela.
3. Apriete la tuerca con una llave ajustable. No apriete en exceso.

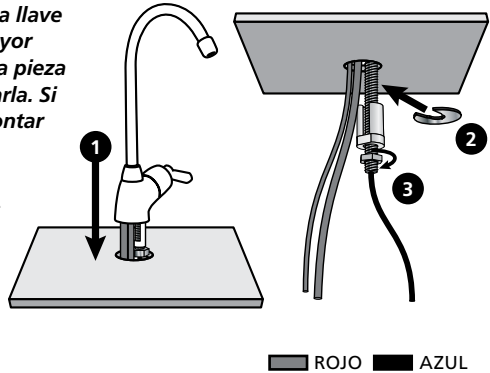

PASO 3 Instalación de la abrazadera del drenaje

ADVERTENCIA: Asegúrese de que todos los artefactos eléctricos y tomacorrientes estén apagados desde el disyuntor antes de continuar. Use gafas de seguridad cuando perforo.

1. Identifique la ubicación de la salida de drenaje en la tubería de drenaje para instalar la abrazadera del drenaje. No instale la abrazadera del drenaje en la misma tubería de drenaje que el triturador de desperdicios de comida. Monte la abrazadera del drenaje lo más bajo posible en el extremo final de la tubería de drenaje horizontal o vertical.
2. Con el orificio del conector de drenaje como plantilla, perforo un orificio de 1.1 o 0.9 cm (7/16" o 3/8") (cualquier tamaño de orificio funcionará con esta abrazadera del drenaje) en la tubería de drenaje. Solo perforo por un lado de la tubería de drenaje.
3. Tome la mitad de conexión de la abrazadera del drenaje e instale la junta de espuma. Para hacerlo, retire el orificio central y la cubierta protectora de la parte posterior de la junta de espuma. Alinee el orificio de la junta de espuma con el orificio en el interior de la abrazadera del drenaje. El lado adhesivo de la junta de espuma debe estar orientado hacia el interior de la abrazadera del drenaje. Presione firmemente para instalar.
4. Inserte las tuercas en la otra mitad de la abrazadera del drenaje. Coloque ambas mitades alrededor de la tubería de drenaje y alinéelas con el orificio que perforó. Use la broca para ayudar con la alineación.
5. Apriete las tuercas y los tornillos para fijar las mitades de la abrazadera del drenaje alrededor de la tubería de drenaje. Apriete con el destornillador. No apriete en exceso.

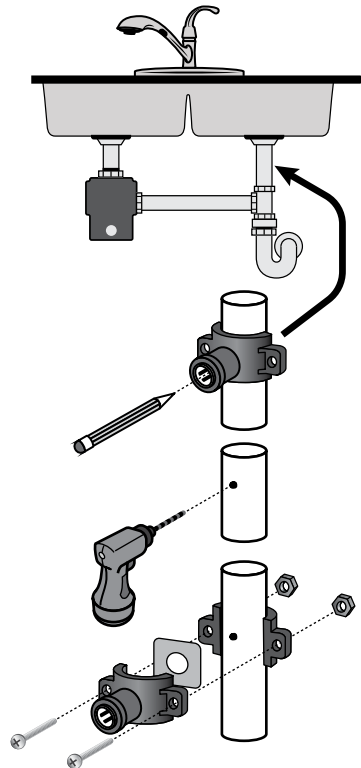

PASO 4 Instalación de la válvula en T de entrada y el tubo

Nota: Asegúrese de que la válvula de agua esté cerrada antes de continuar.

1. Coloque una bandeja o cubeta bajo la tubería de agua fría para atrapar el exceso de agua. Con una llave ajustable, desconecte la tubería de agua FRÍA de la línea de suministro en la válvula de cierre.
2. Conecte los extremos roscados de la válvula en T de entrada a la tubería de agua FRÍA de la válvula de cierre. No apriete en exceso.
3. Vuelva a conectar la tubería de agua fría a la parte superior de la válvula en T.
4. Empuje el tubo blanco en la válvula de conexión rápida abierta. Asegúrese de que la válvula en T de entrada esté en posición abierta.

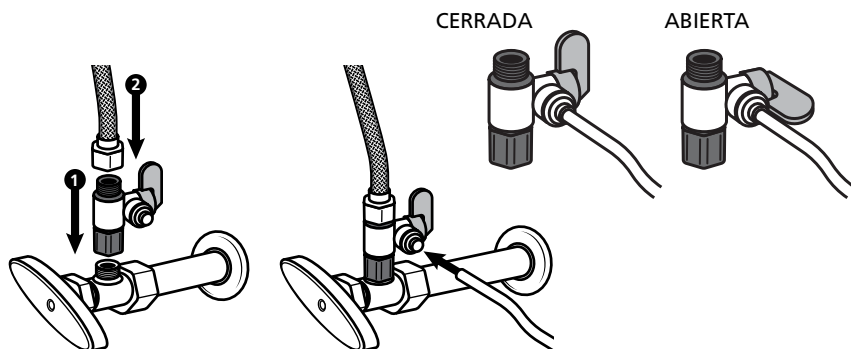
**PASO 5** Instalación del colector del sistema y el soporte del tanque de agua

1. Coloque el colector del sistema bajo el fregadero en un lugar de fácil acceso para los cambios programados de filtro. No instale los cartuchos de filtro en este momento.
2. Luego, coloque el soporte del tanque de agua junto al colector del sistema.

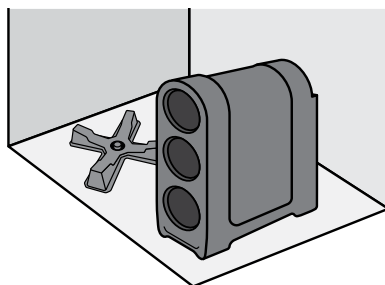
**PASO 6** Desinfección e instalación de la válvula del tanque de agua

1. En la caja de accesorios, busque el rollo de cinta de plomero y la válvula del tanque de agua.
2. Envuelva la cinta de plomero alrededor del conector de acero inoxidable ubicado en la parte superior del tanque de agua unas 4 a 5 veces.
3. Atornille la válvula del tanque de agua en el conector de acero inoxidable envuelto en cinta de plomero.

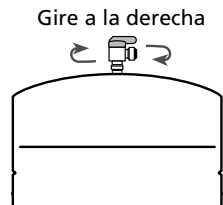

- Apriete con la mano la válvula del tanque de agua hasta que esté firme (asegúrese de no estropear las roscas ni apretar en exceso). Después de apretar con la mano, apriete un cuarto de vuelta con una llave para garantizar un ajuste seguro. Asegúrese de que la válvula esté abierta; la válvula debe estar orientada hacia el puerto de la válvula.
- Inserte un extremo del tubo amarillo en la válvula del tanque de agua. Con el gotero incluido, agregue 3 mL de blanqueador en el extremo abierto del tubo amarillo conectado.

Nota: El paso de desinfección se completará durante el paso de prueba de presión y enjuague de la instalación.
Nota: Mantenga el tubo amarillo en posición vertical, de modo que el blanqueador no se derrame ni se fugue.

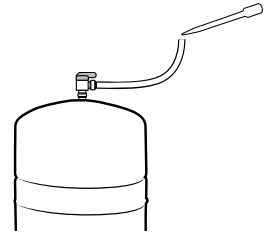
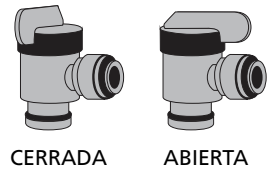

PASO 7 Conecte el tanque de agua al colector del sistema

- Mientras mantiene el tubo amarillo en posición vertical, coloque el tanque de agua en el soporte del tanque.
- Conecte el tanque de agua al colector del sistema. Conecte el otro extremo del tubo amarillo al puerto de entrada amarillo en el lado posterior del colector del sistema, etiquetado "tank" (tanque).

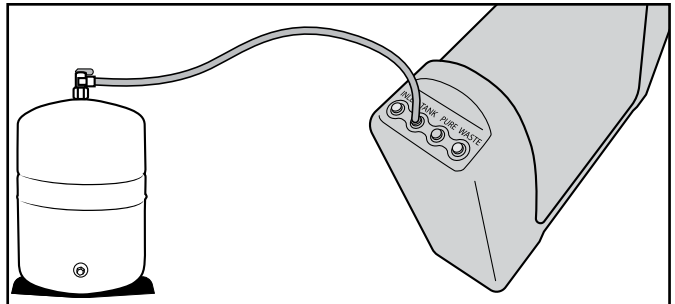

PASO 8 Conexión de los tubos

Notas: Inserte el tubo completamente para garantizar la conexión. Un tubo completamente conectado se puede insertar hasta 1.6 cm (5/8 de pulgada).

Moje el extremo del tubo para insertarlo más fácilmente.

Conecte el tubo al sistema de una manera que no se doble, pliegue ni tuerza, ya que esto afectará el rendimiento del sistema. Si el tubo es demasiado largo, mida y corte según la longitud necesaria.

Si corta el tubo porque está demasiado largo, corte el tubo de manera recta, no en ángulo.

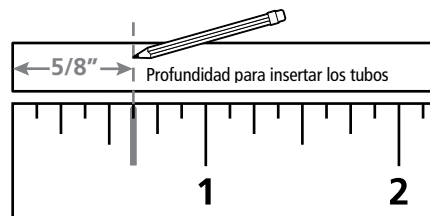
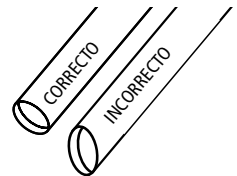

Conexión de la llave

1. Conecte el tubo rojo de 1/4" instalado previamente (tubo más pequeño) en la llave hacia el colector del sistema. Empuje el tubo rojo en el puerto de entrada rojo en el lado posterior del colector del sistema, etiquetado "waste" (desecho).
2. Conecte el tubo azul de 1/4" instalado previamente en la llave hacia el colector del sistema. Empuje el tubo azul en el puerto de entrada azul en el lado posterior del colector del sistema, etiquetado "pure" (pura).
3. Conecte el tubo rojo de 3/8" instalado previamente (tubo más grande) en la llave hacia el puerto abierto de la abrazadera del drenaje. No permita que el tubo se sumerja más allá de la abrazadera del drenaje. Si el tubo se sumerge más que esto, mida y corte para garantizar un flujo adecuado hacia la llave dedicada.

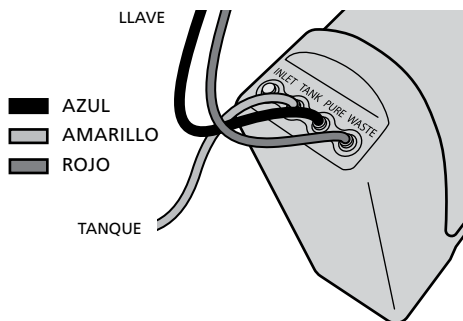

Conexión de la válvula en T de entrada

1. Ubique el tubo blanco conectado a la válvula en T de entrada. Con una cuchilla o tijeras, corte el tubo blanco a la longitud necesaria para alcanzar la parte posterior del colector del sistema.
2. Empuje el tubo blanco en el puerto de entrada blanco en la parte posterior del colector del sistema, etiquetado "inlet" (entrada).

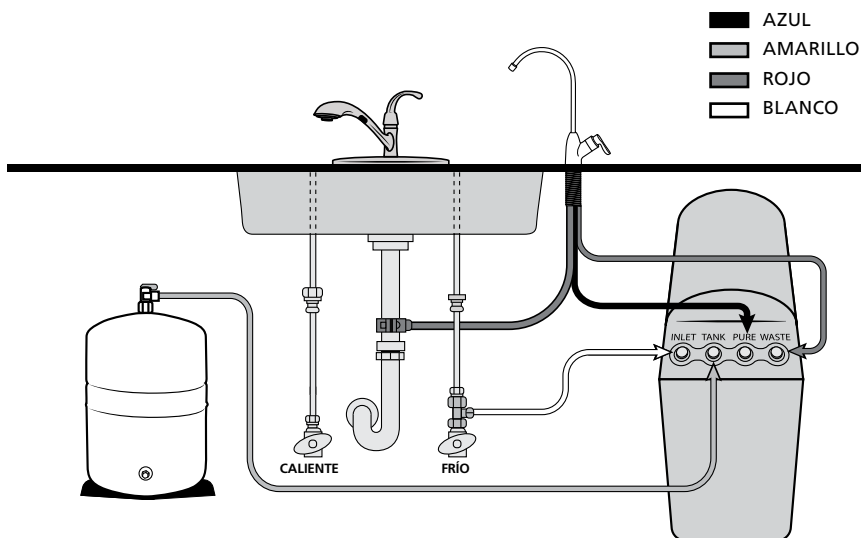

PASO 9 Inserción de los cartuchos de filtro

1. Inserte cada cartucho de filtro en su lugar designado en el colector del sistema y gírelo hacia la derecha. Asegúrese de que el mango del cartucho del filtro esté vertical con respecto al colector del sistema antes de insertarlo. Las guías en cada filtro garantizarán la alineación adecuada dentro del colector del sistema.
2. Una vez que el filtro esté enganchado, presiónelo completamente hacia dentro mientras lo gira en 90 grados hacia la derecha. Continúe con este paso para cada filtro.
 - Filtro superior: Bloque de carbón
 - Filtro central: Membrana SmartFlow®
 - Filtro inferior: Bloque de carbón avanzado

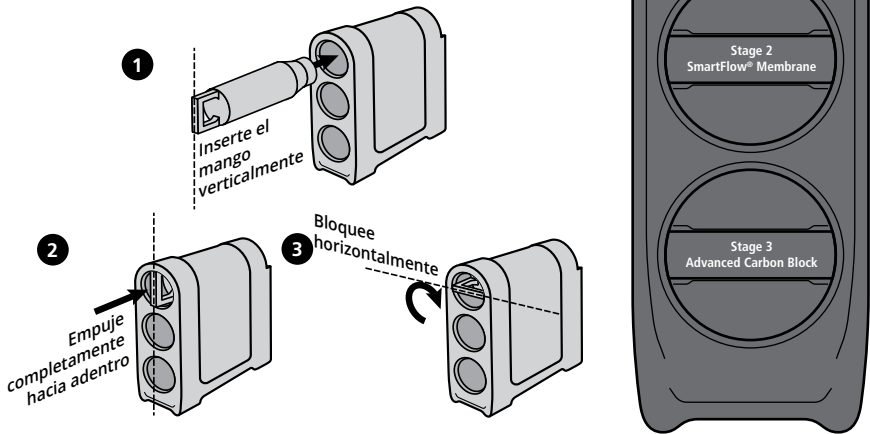

PASO 10 Prueba de presión, revisión de fugas y enjuague

1. Cierre la llave dedicada.
2. Abra la válvula de suministro de agua FRÍA.
3. Abra la llave de la cocina para liberar el aire de las tuberías. Una vez que el agua fluya normalmente, cierre la llave de la cocina.
4. Dentro de aproximadamente dos horas, se acumulará en el sistema. Durante este tiempo, inspeccione detenidamente todas las conexiones y los conectores en busca de fugas.
5. Cuando el tanque de agua esté lleno, abra la llave dedicada y vacíe el tanque. Repita este paso tres veces.

Nota: El caudal de agua será lento durante el enjuague inicial. Se puede esperar un ruido burbujeante. No beba el agua de lavado.

6. Una vez que haya vaciado tres veces el agua del tanque, cierre todas las llaves y rellene. Una vez que se rellene el tanque, el sistema estará listo para usar.

Nota: Después del enjuague inicial del sistema, el tanque de agua tardará 1 a 3 horas en llenarse.

Cuidado

Para limpiar el colector del sistema y el tanque, limpie el exterior con un paño húmedo. No use agentes de limpieza abrasivos o fuertes ni limpiadores con solventes.

AVISO**Resguardos**

- Si tiene una fuga en la conexión del tubo, cierre el agua fría, desconecte el tubo y vuelva a fijarlo. Si el tubo parece agrietado cuando lo quite, corte el tubo de manera recta para garantizar un sello completo.
- No instale este sistema donde la presión de la tubería pueda superar los 689.5 kPa (100 psi). El rango de presión de funcionamiento para este sistema es entre 275.8 kPa y 551.6 kPa (40 psi y 80 psi).
- Instale solo en tuberías de agua FRÍA (4.44°C a 32.22°C [40°F a 90°F]).
- Se recomienda que instale su sistema en el interior y lejos de la luz solar directa. El sistema debe estar protegido de la luz solar directa y de las temperaturas de congelamiento.
- El sistema y la instalación deben cumplir con las leyes locales y estatales correspondientes.
- No lo utilice sin los filtros instalados.
- No lo use con agua que no sea microbiológicamente segura o cuya calidad sea desconocida sin la desinfección adecuada antes o después de usarla en el sistema.
- Es posible usar sistemas certificados para la reducción de quistes en aguas desinfectadas que puedan tener quistes filtrables.
- Este sistema de osmosis inversa contiene un componente de tratamiento reemplazable que es fundamental para la reducción eficaz de los sólidos disueltos totales. Se recomienda probar periódicamente este sistema de osmosis inversa para verificar que funcione correctamente.
- Este sistema de osmosis inversa contiene un componente reemplazable que es fundamental para la eficacia del sistema. El reemplazo del componente de osmosis inversa se debe realizar con uno con especificaciones idénticas, según lo define el fabricante, para garantizar la misma eficacia y el mismo rendimiento de reducción de contaminantes.
- Este sistema se ha probado y certificado para la reducción de Nitrato/Nitrito según la Norma 58 de NSF/ANSI. Es necesario un mantenimiento adecuado para que el sistema siga funcionando según las especificaciones. Se recomienda revisar el agua cada 3-4 meses. Se incluye la prueba de Nitrato/Nitrito, consulte el kit de prueba para ver las instrucciones de toma de muestras.

AOS-HERO-CHR

Cartucho de repuesto AOS-HERO-S1S3
y AOS-HERO-S2

Reducción de TDS de la membrana
89.6% mínimo

Reducción de TDS 96.4%+ promedio

TDS máx. 1000 ppm

Dureza máx. del agua a 6.9 pH 2.64 gpl (10 gpg)

Máx. de cloro en el agua 3 ppm

Límites de pH del agua de suministro 4 a 10

Flujo de drenaje (agua de rechazo)
2 a 4 veces el flujo de producto

Capacidad del tanque de almacenamiento
9.46 litros (2.5 galones)

Límites de presión del agua de suministro
275 a 686 kPa (40 a 100 psi)

Límite de temperatura del agua de suministro
4 a 32 °C (40 a 190 °F)

No use el sistema en agua que no sea microbiológicamente segura o en agua de calidad desconocida sin la desinfección adecuada antes o después de usarla en el sistema. Este sistema está certificado para la reducción de quistes y se puede usar en aguas desinfectadas que puedan tener quistes filtrables.

INSTALACIONES EN EL ESTADO DE MASSACHUSETTS: El Estado de Massachusetts exige que la instalación la realice un plomero con licencia y no permite el uso de válvulas de silla. Se debe cumplir con el Código de plomería 248—CMR del Estado de Massachusetts en estos casos.

Especificaciones

La clasificación de eficiencia es el porcentaje de agua entrante al sistema que está disponible para el usuario como agua tratada por osmosis inversa. Esta medición se realiza en condiciones de funcionamiento que se aproximan a un uso diario típico. La clasificación de eficiencia del sistema se verificó con pruebas de acuerdo a la Sección 6.8 que se encuentra en NSF/ANSI 58.

La clasificación de recuperación es el porcentaje de agua entrante a la parte de la membrana del sistema que está disponible para el usuario como agua tratada por osmosis inversa cuando el sistema se hace funcionar sin un tanque de almacenamiento o cuando este se omite. La clasificación de recuperación del sistema se verificó con pruebas de acuerdo a la Sección 6.8 que se encuentra en NSF/ANSI 58.

Ya que el rendimiento de la membrana de osmosis inversa depende mucho de la presión, la temperatura y los sólidos totales disueltos (TDS), lo siguiente se debe usar solo para comparación.

Las temperaturas más bajas son directamente proporcionales a un caudal más bajo. El sistema de osmosis inversa tampoco se debe instalar en un lugar susceptible a congelación. La temperatura del agua entrante no debe superar los 32 °C (90 °F). Mientras más TDS haya en el agua de suministro, mayor será el tiempo de filtración necesario. Los TDS entrantes no deben exceder las 1 000 ppm. La mayor presión de agua permite un mayor caudal. La presión debe estar sobre 276 kPa (40 psi) para un funcionamiento adecuado del sistema. Puede considerar la instalación de una bomba de refuerzo si la presión está bajo los 276 kPa (40 psi).

El caudal y la salida están determinados por los siguientes factores:

1. Temperatura del agua entrante
2. Sólidos disueltos totales (TDS) presentes en el agua de suministro
3. Presión del agua entrante
4. Tamaño del tanque y cantidad de agua en el tanque

Bloque de carbón y bloque de carbón avanzado
Reemplace cada 6 meses*

Los bloques de carbón y de carbón avanzado son cartuchos de carbón activado reemplazables ubicados en las Etapas 1 y 3. Se recomienda reemplazar estos cartuchos al menos cada 6 meses. Es posible que deba reemplazar con más frecuencia en caso de un alto consumo de agua o un alto nivel de sedimentos. El reemplazo oportuno de estos cartuchos protegerá la membrana de osmosis inversa contra altos niveles de cloro o sedimentos. Ya que se acumulan sedimentos en estos filtros, observará un caudal de agua más lento.

Membrana SmartFlow®
Reemplace cada 12 meses*

La membrana SmartFlow® se ubica en la Etapa 2. Esta membrana reduce los sólidos disueltos y la materia orgánica. La mayoría del agua tratada municipalmente tiene un pH de 7.0 a 7.5; en este caso, debería reemplazar la membrana SmartFlow® cada 12 meses. La vida útil de la membrana depende del pH y la dureza del agua de suministro. El mayor pH causa fugas por orificios diminutos y acorta la vida útil de la membrana. Cuando la salida, la calidad del agua y la velocidad de producción disminuyen, es momento de reemplazar el filtro.

**La vida útil del filtro depende del uso de agua y la calidad del suministro de agua.*

Este sistema se ha probado para el tratamiento de agua que contiene arsénico pentavalente (también conocido como As(V), As(+5) o arseniato) en concentraciones de 0.05 mg/L o menos. El sistema reduce el arsénico pentavalente, pero es posible que no elimine otras formas de arsénico. Este sistema se debe usar en suministros de agua que contengan un cloro libre detectable residual en la entrada del sistema o en suministros de agua que se haya demostrado que contengan solo 0.050 mg/L (50 ppb) de arsénico pentavalente. El tratamiento con cloramina (cloro combinado) no es suficiente para garantizar la conversión completa del arsénico trivalente a arsénico pentavalente. Consulte la sección **Datos del arsénico** a continuación para obtener más información.

Datos del arsénico

El arsénico (As) es un contaminante que se encuentra naturalmente en muchas aguas subterráneas. El arsénico en el agua no tiene color, sabor ni olor. Se mide con una prueba de laboratorio. Los servicios públicos de agua deben realizar pruebas de arsénico en su agua. Puede consultar los resultados con la empresa de servicios públicos de agua. Si tiene su propio pozo, puede realizar pruebas en el agua. El Departamento de Salud local o el organismo de salud ambiental estatal pueden proporcionar una lista de laboratorios certificados. La información acerca del arsénico en el agua se puede encontrar en el sitio web de la Agencia de Protección Ambiental de EE. UU.: epa.gov/safewater/arsenic

Hay dos formas de arsénico: arsénico pentavalente (As(V), As(+5) y arseniato) y arsénico trivalente (también llamado As(III), As(+3) y arsenito). Aunque ambas formas de arsénico son potencialmente dañinas para la salud humana, el arsénico trivalente es considerado más dañino que el arsénico pentavalente. En el agua, el arsénico puede ser pentavalente, trivalente o una combinación de ambos. Se necesitan procedimientos de toma de muestras para que un laboratorio determine qué tipo y cuánto de cada tipo de arsénico hay en el agua. Consulte con los laboratorios de su área para ver si ellos pueden proporcionar este tipo de servicio.

Si obtiene el agua de un servicio público de agua, comuníquese con la empresa de servicios públicos para saber si se usa cloro libre o cloro combinado en el sistema de agua. **El sistema AOS-HERO-CHR está diseñado para eliminar solo arsénico pentavalente. No convertirá el arsénico trivalente en arsénico pentavalente.** Este sistema se probó en un laboratorio. En condiciones de prueba, el sistema redujo [0.050 mg/L (ppm)] de arsénico pentavalente a 0.010 mg/L (ppm) (la norma de USEPA para el agua potable) o menos. El rendimiento de eliminación del arsénico pentavalente de este sistema se puede ver limitado debido a las condiciones de calidad del agua (por ejemplo, agua que contenga hierro u otras condiciones de calidad del agua). Solicite la realización de pruebas de arsénico en su agua tratada para revisar si el sistema funciona correctamente.

La membrana SmartFlow® del sistema AOS-HERO-CHR se debe reemplazar cada 12 meses para garantizar que el sistema siga eliminando el arsénico pentavalente. La identificación de los componentes y los lugares donde puede comprarlos se indican en el manual de instalación y operación.

Modelos	Repuestos	Rango de temp. de funcionamiento	Clasificación de recuperación	Clasificación de eficiencia	Producción diaria (DPR)
AOS-HERO-CHR	AOS-HERO-S153 AOS-HERO-S2	4 a 37 °C (40 a 100 °F)	42.8%	27.4%	97.3 lpd (25.7 gpd)

Fabricado por: A. O. Smith Corporation 11270 W Park Pl #170, Milwaukee, WI 53224 | 877.333.7108



Sistema probado y certificado por WQA según las normas NSF/ANSI 42, 53 y 401 para la reducción de las declaraciones especificadas en la Hoja de datos de rendimiento y en www.WQA.org.

Este sistema cumple con la norma NSF/ANSI 53 para la reducción de COV. Consulte la Hoja de datos de rendimiento para conocer los contaminantes individuales y el rendimiento de reducción.

Todas las declaraciones se verifican y corroboran mediante los datos de prueba.

Para conocer la lista completa de los contaminantes filtrados, escanee para ver la hoja de datos de rendimiento de AOS-HERO-CHR.



GARANTÍA

2
AÑOS

LIMITADA

Quién está cubierto:

A. O. Smith y sus proveedores (en adelante, mencionados en conjunto como el "Fabricante") garantizan al propietario original que compró e instaló el sistema (en adelante, el "Propietario").

Lo que está cubierto:

Esta Garantía cubre defectos en materiales o mano de obra durante el período de Garantía limitada del Sistema de filtración de agua de A. O. Smith, lo que incluye subcomponentes comprados con el sistema original (puede o no incluir llaves y conectores), excepto según se dispone a continuación. El filtro de agua tiene garantía solo cuando se instala, opera y mantiene de acuerdo con las instrucciones que se incluyen con el filtro de agua, las que se encuentran en asmithatlowes.com. Un filtro de agua se debe instalar de manera tal que, si el sistema o alguna conexión del mismo tuviera fugas, el flujo resultante de agua no cause daños al área en el que se instaló. Para obtener instrucciones detalladas, lea el manual que se incluye con el filtro de agua y revise los planos del manual.

Duración:

Esta Garantía dura 24 meses (730 días) a partir de la fecha de compra por parte del consumidor (en adelante, el "Período de Garantía"). No se proporcionará cobertura de Garantía si el solicitante no puede proporcionar un comprobante de compra de un revendedor autorizado de A. O. Smith. La vida útil estimada de los productos es solo con fines informativos y se basa en aproximaciones de uso. Las condiciones del agua y la tasa de uso pueden limitar la vida útil funcional de su filtro. Esta Garantía limitada no se extiende por toda la vida útil estimada del sistema.

Lo que A. O. Smith hará:

1. Si es necesario, el Fabricante proporcionará un repuesto que cumpla con la vida útil/capacidad estimada restante de su compra original y se lo enviará con instrucciones de instalación. Si las normas de la industria, mejoras en productos u obsolescencia de productos impiden que el Fabricante proporcione un repuesto de modelo idéntico del filtro de agua conforme a esta Garantía, el Propietario recibirá un nuevo filtro de agua con una funcionalidad y capacidad restante comparable; sin embargo, se le cobrará al Propietario por el valor adicional de los elementos que haya incorporado el Fabricante en el filtro de agua de repuesto. El período de Garantía para cualquier repuesto durará el resto de los dos años originales.

2. Pieza componente: Si se demuestra, a la satisfacción del Fabricante, que cualquier pieza componente tiene defectos de materiales o mano de obra dentro del período de Garantía indicado en la etiqueta de la placa de datos, el Fabricante proporcionará al Propietario un repuesto de las piezas defectuosas.

3. Devolución de filtro de agua y piezas componentes defectuosas: El Fabricante se reserva el derecho de examinar el supuesto defecto en el filtro de agua o piezas componentes, y será la obligación del Propietario devolver el filtro de agua o las piezas componentes al Fabricante cuando lo solicite.

a. Cuando devuelva un filtro de agua, debe incluir todas las piezas componentes.

b. Cuando devuelva piezas componentes, deben estar etiquetadas e identificadas individualmente con el número de modelo del filtro de agua, la fecha de compra y la fecha de instalación.

Lo que no está cubierto:

1. Esta Garantía no cubre sistemas ni componentes que se hayan instalado sin cumplir con las instrucciones o que se hayan usado u operado de manera incorrecta.

2. Esta Garantía no proporciona cartuchos de filtro de para reemplazo de rutina, los que se deben comprar por separado y cambiar según se indica; los cartuchos de filtro de repuesto están disponibles solo cuando el cartucho original que se incluye con el sistema está dañado o defectuoso al momento de la compra.

3. Esta Garantía se aplica solo a productos comprados de revendedores autorizados de A. O. Smith.

4. La Garantía limitada que se indica en este documento reemplaza cualquiera y todas las garantías, expresas o implícitas (ya sea por escrito o en forma oral), lo que incluye, entre otras, las garantías implícitas de comerciabilidad e idoneidad para un propósito en particular.

5. El Fabricante no será responsable por cualquier daño o gastero incidental, emergente, especial, punitivo o contingente, que surja, de manera directa o indirecta, de cualquier defecto en el filtro de agua o por el uso del filtro de agua, lo que incluye, entre otros, daños por agua.

6. El Fabricante no será responsable por ningún daño por agua que surja, de manera directa o indirecta, por ningún defecto en el filtro de agua o pieza componente o por su uso.

7. El Fabricante no será responsable por ningún daño o fallas de producto provocados por cualquiera de los siguientes:

- El filtro de agua o alguna de sus piezas componentes han estado sujetos a uso indebido, alteración, negligencia o accidente.

- El filtro de agua no se ha instalado de acuerdo con los códigos o reglamentos locales de plomería o edificación, o se instaló sin estos.

- El filtro de agua no se instaló, operó ni recibió mantenimiento de acuerdo con las instrucciones impresas del Fabricante, lo que incluye si el filtro de agua tiene repuestos introducidos al sistema sellado que no hayan sido aprobados por el fabricante.

- El filtro de agua está expuesto a condiciones altamente corrosivas.

- El filtro de agua no recibe continuamente agua potable.

- El filtro de agua no funciona dentro de los límites de temperatura calibrados en la fábrica.

- El filtro de agua está instalado a la luz solar directa o está expuesto a temperaturas de congelamiento.

- El filtro de agua o cualquiera de sus piezas componentes falla debido a acumulación de sedimentos.

- Obstrucciones debido a que el comprador no reemplaza los cartuchos del filtro.

- Daño producto de incendios, inundaciones o casos fortuitos.

- Daño causado por la sobrepresurización de la tubería de agua.

8. El Fabricante no será responsable por reclamaciones relacionadas con ruido excesivo, olor o sabor del agua.

9. Esta Garantía no cubre daños causados por el uso de piezas que no sean originales de A. O. Smith. Esto incluye, entre otros, filtros de repuesto, llaves o válvulas de cambio.

10. Excepto cuando lo prohíba específicamente la ley estatal correspondiente, el Propietario, y no el Fabricante, será responsable y deberá pagar todos los costos de mano de obra u otros gastos en los que se incurra con la extracción, reparación o reemplazo del filtro de agua o cualquier pieza componente que se reclame que está defectuosa, o cualquier gasto en el que se incurra para solucionar cualquier defecto en el producto. Dichos cargos pueden incluir, entre otros, los siguientes:

a. Todos los costos de flete, envío, manipulación y entrega de reenviar un nuevo filtro de agua o repuestos al propietario.

b. Todos los costos necesarios o incidentales por la extracción del filtro de agua o piezas componentes defectuosos y la instalación de un filtro de agua o piezas componentes nuevos.

c. Cualquier material necesario para completar, o los permisos exigidos para, la instalación de un nuevo filtro de agua o repuesto, y

d. Todos los costos necesarios o incidentales por la devolución del filtro de agua o piezas componentes defectuosos al lugar designado por el Fabricante.

Cómo obtener el servicio:

Para recibir el servicio conforme a esta garantía, debe comunicarse con A. O. Smith al 1-877-333-7108 dentro del Período de garantía para describir el problema a un representante de servicio al cliente, el que verificará que el producto esté cubierto por la Garantía y determinará si se reemplazará una pieza o el sistema y si es que debe devolver la unidad. Deberá proporcionar un comprobante de compra de un revendedor autorizado de A. O. Smith y un comprobante de instalación correcta.

Registro de la garantía:

No es necesario registrar la garantía para la cobertura conforme a la Garantía limitada de A. O. Smith. Si realizó la compra a través de un minorista o un revendedor autorizado, complete el registro de la Garantía en línea en www.asmithatlowes.com/register. Se requiere un comprobante de compra de un distribuidor autorizado de A. O. Smith. Una vez registrado en línea, tendremos un registro de su compra.

Cómo se aplica la ley estatal:

Esta Garantía otorga derechos específicos y es posible que tenga otros derechos que varían según el estado. Algunos estados no permiten la exclusión o limitación de daños indirectos o emergentes, por lo que es posible que la limitación anterior no le corresponda.



Love it?

We welcome your rating & review.
Visit AOSmithatLowes.com/reviews

¿Te encanta?

Apreciaremos tu calificación y comentarios.
Visita AOSmithatLowes.com/reviews



Need help?

Save a trip and give us a call instead
at **877.333.7108**

Tell us what's going on. We'll do our best to help
solve the problem and improve the product.

¿Necesitas ayuda?

Ahórrate un viaje y llámanos al **877.333.7108**

Dinos qué sucede. Haremos todo lo posible para
resolver el problema y mejorar el producto.



System tested and certified by WQA to NSF/ANSI Standards 42, 53, 58, and 401 for the reduction of the claims specified on the Performance Data Sheet and at www.WQA.org.

This system conforms to NSF/ANSI 53 for VOC reduction. See Performance Data Sheet for individual contaminants and reduction performance.

All claims are verified and substantiated by test data.

Sistema probado y certificado por WQA según las normas NSF/ANSI 42, 53 y 401 para la reducción de las declaraciones especificadas en la Hoja de datos de rendimiento y en www.WQA.org.

Este sistema cumple con la norma NSF/ANSI 53 para la reducción de COV. Consulte la Hoja de datos de rendimiento para conocer los contaminantes individuales y el rendimiento de reducción.

Todas las declaraciones se verifican y corroboran mediante los datos de prueba.

This filter system is designed and tested for use with genuine A. O. Smith parts, including replacement filters, faucet and all hardware. Use of parts from other manufacturers may result in loss of contaminant reduction performance, system damage or failure. Use of parts from other manufacturers will also void your warranty. Please visit aosmithatlowes.com for replacement parts. Installation must comply with state and local ordinances.

A. O. Smith is not liable for consequential or incidental damages due to improper installation.

Este sistema de filtrado está diseñado y probado para ser usado con piezas originales de A. O. Smith, lo que incluye los filtros, la llave y todas las piezas metálicas de repuesto. El uso de piezas de otros fabricantes puede generar una pérdida en el rendimiento de la reducción de contaminantes, dañar el sistema o causar fallas. El uso de piezas de otros fabricantes también anulará su garantía. Visite aosmithatlowes.com para pedir repuestos. La instalación debe cumplir con las ordenanzas estatales y locales.

A. O. Smith no se hace responsable por daños indirectos o emergentes a causa de una instalación incorrecta.



100363459

A. O. Smith Corporation 11270 W Park Pl #170, Milwaukee, WI 53224 | 877.333.7108